

## Дверца со стеклом ROBAH 12

### ОСНОВНЫЕ СВЕДЕНИЯ

Дверца со стеклом ROBAH 12 (далее, дверца) предназначена для установки на печи для бани со съемным кронштейном двери производства «Теплодар» (кроме модификаций «Панорама»).

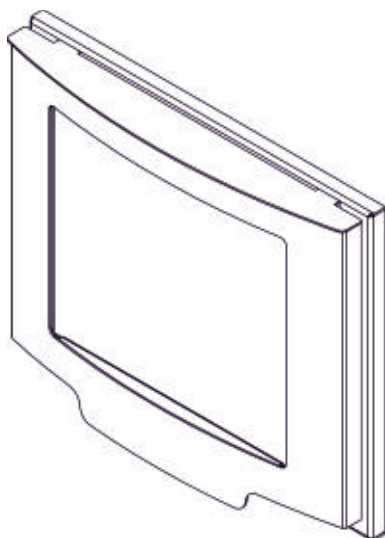

### Габаритные размеры

Ширина, мм	331
Высота, мм	274
Глубина, мм	58
Диагональ стекла, мм	330

Рисунок 1 — Дверца со стеклом ROBAH 12

### ОСНОВНЫЕ СВЕДЕНИЯ

Вам потребуется гаечный ключ на 10мм или ключ трещотка с торцевой головкой на 10мм

Для монтажа дверцы на печь необходимо выполнить следующие действия:

- 1) – Снять дверцу и кронштейн входящие в комплект печи (согласно рекомендаций Руководства по эксплуатации на соответствующую печь для бани)
- 2) – Установить переходник на те же посадочные места на топливном канале печи, при помощи крепежа входящего в комплект. (рис 2)
- 3) – Установить дверцу на петли переходника (рис.3)



Рисунок 2  
Монтаж переходника



Рисунок 3  
Установка дверцы на петли переходника

## Комплект поставки

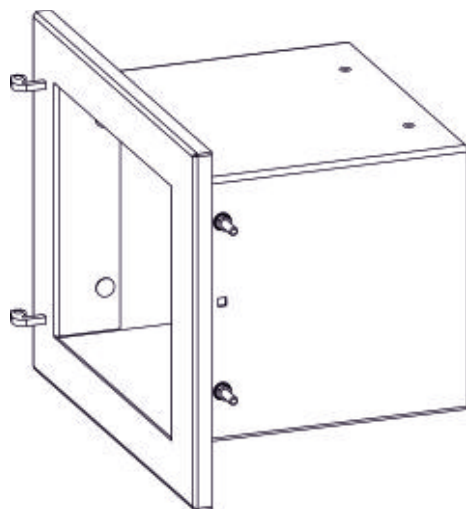
Дверца со стеклом Robax	1 шт.
Переходник	1 шт.
Комплект крепежа	1 шт.
Упаковка	1 шт.
Инструкция (листовка)	1 шт.

## Гарантийные обязательства

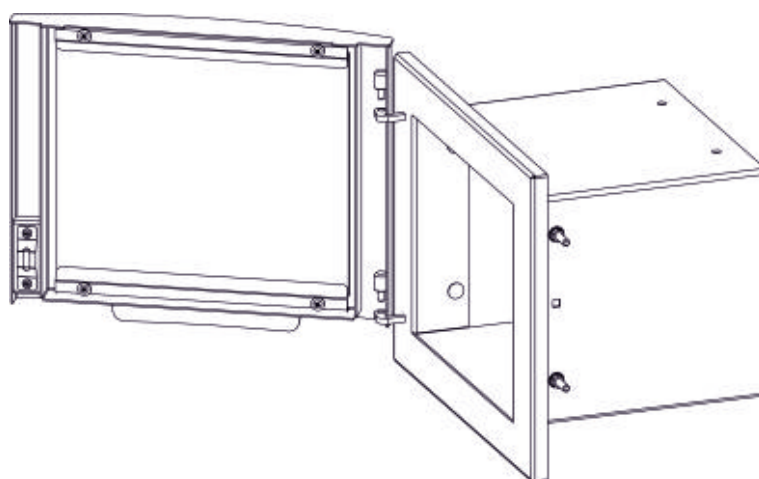
1. Производитель гарантирует нормальную работу изделия в течение гарантийного срока при условии соблюдения потребителем правил эксплуатации, предусмотренных настоящей инструкцией.

2. Гарантийный срок эксплуатации изделия - 12 месяцев со дня продажи через торговую сеть.

3. Гарантийный срок эксплуатации изделия устанавливается со дня продажи. В течение гарантийного срока все обнаруженные потребителем неисправности по вине завода-изготовителя устраняются бесплатно.

4. Гарантия не распространяется на изделие и его составные части, если неисправность вызвана полученными в процессе эксплуатации механическими повреждениями, вызванными неквалифицированным ремонтом и другим вмешательством, повлекшим изменения в конструкции изделия.

**ВНИМАНИЕ!** Претензии к работе изделия не принимаются, бесплатный ремонт и замена не производятся в следующих случаях:

- неисправность возникла в результате небрежного обращения;
- несоблюдение потребителем правил монтажа, эксплуатации и обслуживания;
- небрежное хранение и транспортировка изделия как потребителем, так и любой сторонней организацией;
- изделие использовалось не по назначению;
- самостоятельный ремонт и/или другое вмешательство, повлекшее изменения в конструкции изделия;
- истечение срока гарантии.

## Свидетельство о приемке

Место для наклейки

## Свидетельство о продаже

Название торговой организации: \_\_\_\_\_

Дата продажи: « \_\_\_\_ » \_\_\_\_\_ 20\_\_ г.

Штамп торговой организации (при наличии):

к товару претензий не имею:

\_\_\_\_\_ (подпись покупателя)